

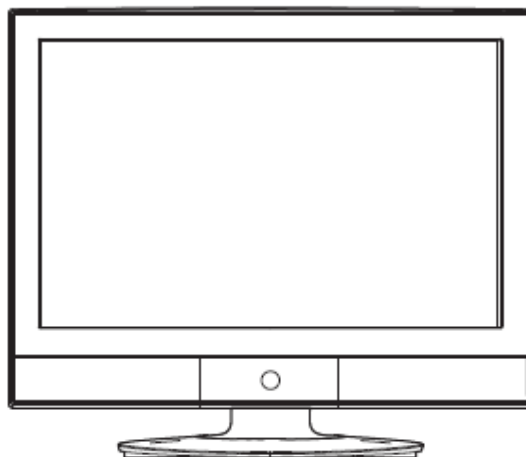

MODE D'EMPLOI

TELEVISEUR LCD 19" AVEC DVD

LCDVD191



Lisez ce mode d'emploi avant d'utiliser ce téléviseur et gardez le en lieu sûr pour vous y référer ultérieurement.

SOMMAIRE

1	Mises en garde
2	Informations de sécurité
3	L'appareil et ses accessoires
3	Caractéristiques du produit
4	Mise en route
4	Vue avant
5	Vue arrière
6	Fonctions des touches de la télécommande
8	Réglages de base de l'affichage écran (OSD)
12	Utilisation du DVD
14	Autres utilisations
17	Système d'exploitation du DVD
19	Manipulation des disques
20	Guide de dépannage Simple
21	Raccordement de dispositifs externes
22	Spécifications

Mises en garde



Le symbole du point d'exclamation, dans un triangle équilatéral, sert à avertir l'utilisateur que d'importants conseils de fonctionnement et de maintenance sont fournis dans ce manuel de l'utilisateur.



Le symbole de l'éclair à l'intérieur d'un triangle équilatéral, est destiné à alerter l'utilisateur de la présence d'un voltage dangereux non isolé dans l'enceinte du produit d'une magnitude pouvant constituer un risque d'électrocution.



Mise au rebut appropriée de l'appareil

Déchets d'Equipements Electriques et Electroniques (DEEE)

Votre produit est conçu et fabriqué avec des matériaux et des composants de haute qualité, qui peuvent être recyclés et utilisés de nouveau.

Ce symbole signifie que votre équipement électrique et électronique doit être mis au rebut séparément de vos déchets ménagers lorsqu'il a atteint la fin de sa durée de vie.

Veuillez jeter cet équipement en l'apportant à votre point de collecte ou centre de recyclage local.

Dans l'Union Européenne il y a des systèmes de collecte séparés pour les produits électriques et électroniques usés.

Aidez-nous à protéger l'environnement dans lequel nous vivons !

Informations de sécurité

Afin de garantir la sécurité du fonctionnement de cet appareil, lisez attentivement toutes les instructions de ce manuel de l'utilisateur et en particuliers les informations de sécurité suivantes.





Sécurité électrique

- Le poste télé ne doit être branché qu'à une prise secteur qui correspond aux caractéristiques mentionnées sur l'étiquette située au dos de l'appareil.
- Pour éviter toute surcharge électrique, ne pas brancher sur la prise d'autres équipements.
- Ne pas mettre les câbles électriques dans des endroits : Où il risquent d'être piétinés.
- Ne pas poser d'objets lourds sur les câbles qui risquent d'être endommagés.
- Pour débrancher, tirer sur la prise et non le câble.
- Eteindre l'appareil pendant les orages ou lorsqu'il ne va pas être utilisé pendant une longue période.
- Eviter l'eau et l'humidité pour le poste télé et l'adaptateur secteur. NE PAS utiliser à proximité de l'eau ou dans des endroits humides tels que salles de bain, cuisines saturées en vapeur, ou près d'une piscine.
- Débranchez immédiatement la prise du secteur et faites appel à un professionnel si : la prise secteur ou le cordon est endommagé, du liquide s'est introduit dans le poste, ou s'il a été exposé accidentellement à l'eau ou l'humidité, si des objets se sont introduits dans les fentes d'aération ou si l'appareil ne fonctionne pas normalement.
- Ne pas déposer les capots de sécurité. Aucun des éléments internes ne peut être réparé par l'utilisateur. Ceci peut invalider la garantie. Cet appareil ne doit être réparé que par un personnel qualifié.
- Pour éviter toute fuite des piles, retirez les piles épuisées de la télécommande ou lorsque l'appareil ne pas être utilisé pendant une longue période.
- Ne pas casser les piles pour les ouvrir et ne pas jeter les piles usées au feu.

Sécurité physique

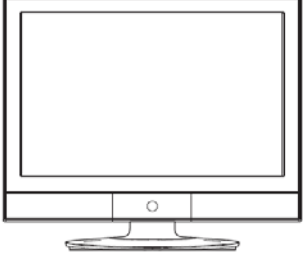
- Ne pas bloquer les fentes d'aération du capot arrière. Si la télé est posée sur une étagère d'un meuble, il faut laisser un espace libre d'au moins 5 cm autour de l'appareil.
- Ne pas taper ou secouer l'écran de la télé, les circuits internes risquent d'être endommagés. Manipuler la télécommande avec soin.
- Nettoyer la télé à l'aide d'un chiffon doux et sec. Ne pas utiliser de solvants ou de fluides à base de pétrole.
- L'appareil devrait être placée loin de toute source de chaleur telles que des radiateurs, des bouches de chauffage, des cuisinières et d'autres appareils (y compris des amplificateurs) qui produisent de la chaleur.
- Ne pas modifier le dispositif de sécurité que représente la fiche polarisée ou la fiche avec mise à la terre. Une fiche polarisée comporte deux lames dont l'une est plus large que l'autre. Une fiche de mise à la terre comporte deux lames et une troisième broche de mise à la terre, la lame large ou la broche de mise à la terre est destinée pour votre sécurité. Si vous ne parvenez pas à insérer entièrement la prise dans une prise de courant, contactez votre électricien afin qu'il remplace votre prise de courant.
- Eviter que le cordon ne soit piétiné ou pincé, surtout au niveau des fiches.
- Utiliser uniquement des pièces/accessoires spécifiés par le fabricant.
- Débranchez cet appareil pendant les orages ou si vous n'allez pas l'utiliser pendant une longue période.
- Confiez toute réparation à un personnel qualifié. Contactez un technicien qualifié si cet appareil est endommagé d'une manière ou d'une autre, par exemple si le cordon d'alimentation ou la prise sont endommagés, si un liquide a été renversé sur l'appareil ou si des objets y sont tombés, si cet appareil a été exposé à la pluie ou à l'humidité, ne fonctionne pas normalement ou s'il est tombé.
- L'appareil étant de CLASSE I, il doit être branché sur une prise secteur disposant d'une mise à la terre.
- Assurez-vous que la prise secteur et le coupleur de l'appareil fonctionnent correctement.

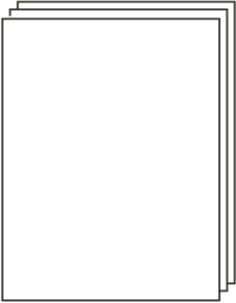
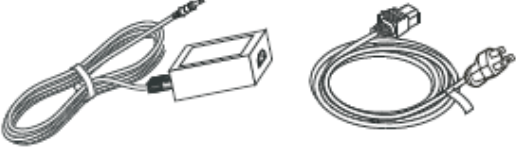
L'appareil et ses accessoires

		
Poste télé	Télécommande et piles	
		
Manuel d'utilisation	Adaptateur secteur	Câble d'alimentation secteur
		
Câble AV		

Prise en main

Vue avant

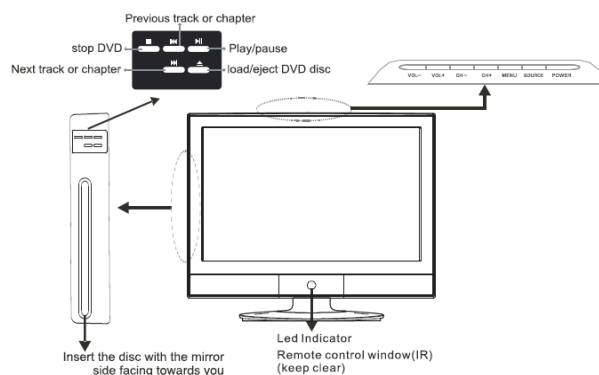

VOL-	VOL-
VOL+	VOL+
CH-	CH-
MENU	MENU
SOURCE	SOURCE
POWER	Marche/Arrêt
Previous track or chapter	Chapitre ou piste précédente
Stop DVD	Stop DVD
Play/pause	Lecture/Pause
Next track or chapter	Chapitre ou piste suivante.
Load/eject DVD disc	Charger/éjecter disque DVD
Insert the disc with the mirror side facing towards you	Insérez les disque avec le côté miroir vers vous
Led indicator Remote control window(IR) (keep clear)	Témoin lumineux Capteur du signal infrarouge (IR) de la télécommande (doit être dégagé)

- Récepteur à infrarouge (IR) : Capte les signaux infrarouges de la télécommande.

Témoin lumineux de mode allumé ou d'état de veille : Appuyez sur le bouton **POWER** (Marche/Arrêt) pour allumer ou éteindre l'appareil.

Témoin allumé (Rouge) : Mode veille

Témoin allumé (Vert) : Mode fonctionnement.

La portée véritable du signal est à une distance de 5 à 8 mètres entre la télécommande et le récepteur, 30° de part et d'autre et 20° au dessus ou au dessous du récepteur.

- Voici la description des fonctions des différentes touches :

POWER (Marche/Arrêt) : Allume ou éteint le poste télé.

SOURCE : Appuyez dessus pour afficher le menu des sources d'entrée



MENU : Appuyez dessus pour afficher le menu OSD, appuyez de nouveau pour quitter le menu.

CH +/- : Appuyez dessus pour parcourir les canaux.

VOL +/- : Appuyez dessus pour régler le volume.

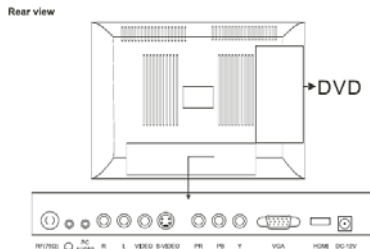
Vue arrière



RF (75Ω)	RF (75Ω)
 PC AUDIO	 Audio PC
R	R (droite)
L	L (gauche)
VIDEO	VIDÉO
S-VIDEO	S-VIDEO
PR	PR
PB	PB
Y	Y
VGA	VGA
HDMI	HDMI
DC-12V	12 V CC

Nom	Description de la fonction
12 V CC	À connecter à l'adaptateur secteur
HDMI	À connecter à la sortie HDMI du DVD ou d'autres équipements
VGA	À connecter à la sortie VGA d'un ordinateur
YPBPR	À connecter à la borne composite du lecteur DVD/magnétoscope (VCR)
S-VIDEO	Signal d'entrée S-vidéo
VIDÉO	Signal d'entrée vidéo
AUDIO L/R (Audio gauche/droite)	Signal d'entrée audio pour l'AV
PC Audio	Entrée audio PC
 Casque d'écoute RF (75Ω)	Pour connecter le casque d'écoute ou d'autres équipements audio
	Pour connecter le câble d'antenne ou d'autres sources

Installation murale

La télé comporte des trous de montage selon la norme VESA, peut être monté sur un bras mural (NON FOURNI). Retirez les deux boulons de fixation de la base à son support et soulevez la base (ne pas retirer le support de montage de la base). Fixez le support VESA à l'aide de 4 tiges filetées Iso métrique M4x8 (non fournies). Ne pas utiliser de tiges de longueur supérieure à 8 mm ; les pièces internes peuvent être endommagées. Fixez le bras mural de façon sécurisée en suivant les consignes du fabricant.

POWER (Marche/Arrêt) : Appuyez une première fois pour allumer le télé, appuyez une seconde fois pour l'éteindre.

SLEEP (Sommeil) : Pour régler l'heure d'arrêt du téléviseur.

MUTE (MUTET) : Appuyez une première fois pour couper le son, appuyez une seconde fois pour le remettre.

0, 1-9 : Sélection des canaux TV.

-/-- : Appuyez sur cette touche pour entrer un numéro de programme d'un canal multiprogrammes tel que 2-1, etc.

↶ : Touche canal précédent, retourne au canal précédemment regardé.

SOURCE : Touche sélection de la source du signal parmi (TV, AV, S-VIDEO, YPBPR, DVD, HDMI, PC).

P.STD : Touche P.STD, réglage de l'image télé en mode entrée TV/AV/SVIDEO/YPBPR/DVD/HDMI/PC.

S.STD : Touche S.STD, réglage du mode son.

INFO : Pour afficher les informations sur le canal courant. Appuyez de nouveau pour masquer les informations sur le canal.

MENU : Touche menu OSD, pour ouvrir les menu de configuration TV.

▲/▼ (HAU/BAS) : Touches haut/bas des menus OSD. Pour changer les éléments des menus OSD.

◀/▶ (Gauche/droite) : Touches Gauche/droite des menus OSD. Pour sélectionner les éléments des menus OSD.

VOL +/- : Touches réglage volume, pour augmenter et diminuer le volume.

Program+/- : Touche sélection de canal, pour augmenter et diminuer le numéro de canal.

V-CHIP : Pour configurer le contrôle parental.

CC : Pour sélectionner le type de Sous-titrage parmi CC1, CC2, CC3, CC4, TEXT1, TEXT2, TEXT3, TEXT4, OFF (désactivé).

AUTO : Pour le réglage automatique du mode PC.

▲ : Appuyez sur OPEN / CLOSE (ouvrir/fermer) en mode marche, mettez un disque avec la face étiquette vers l'arrière. Appuyez de nouveau sur la touche OPEN/CLOSE pour fermer.

▶▶ : en cours de lecture de disque, appuyez sur PLAY/PAUSE (Lecture/Pause) pour faire une pause, et une deuxième fois pour reprendre la lecture.

■ : en cours de lecture de disque DVD, SVCD, VCD, CD, appuyez sur STOP pour mémoriser la dernière position de lecture. Appuyez sur PLAY/PAUSE (Lecture/Pause) pour reprendre la lecture. Appuyez sur STOP une deuxième fois pour arrêter la lecture et effacer la mémoire.

▶▶▶ : appuyez sur ▶▶ pour une recherche rapide vers l'avant.

◀◀◀ : appuyez sur ◀◀ pour une recherche rapide vers l'arrière.

▶▶▶ : en cours de lecture de disque DVD, appuyez sur NEXT (SUIVANT) pour aller au prochain chapitre. En cours de lecture de disque SVCD ou CD, appuyez sur NEXT (SUIVANT) pour aller à la prochaine piste.

◀◀◀ : en cours de lecture de disque DVD, appuyez sur PREV (Précédent) pour aller au chapitre précédent. En cours de lecture de disque SVCD, VCD ou CD, appuyez sur PREV (Précédent) pour aller à la piste précédente.

Slow (Ralenti) : en cours de lecture de disque SVCD, VCD ou DVD, appuyez sur SLOW pour sélectionner la vitesse de lecture. Appuyez sur PLAY/PAUSE pour reprendre la lecture normale.

TITLE (TITRE) : en cours de lecture de disque DVD, appuyez sur TITLE (TITRE) pour retourner à la page principale des titres.

GOTO (aller à) : appuyez à plusieurs reprises sur la touche GOTO, ◀ ou ▶ pour choisir le Titre, Chapitre ou Durée et appuyez sur OK, appuyez sur GOTO pour changer de mode selon la séquence : normal -> program -> normal. La fonction PROGRAM peut changer l'ordre de lecture selon vos souhaits.

REPEAT (REPETER) : appuyez sur REPEAT pour répéter un titre, un chapitre ou le disque entier. En lecture DVD, en appuyant sur REPEAT de façon continue la télé affiche chapter repeat (répéter chapitre), all repeat (tout répéter), repeat cancel (annuler répéter); avec un disque VCD ou CD ça sera track repeat (répéter piste), all repeat (tout répéter), repeat cancel (annuler répéter). Avec un disque MP3, ça sera single repeat (répéter une fois), directory repeat (répéter répertoire), file repeat (répéter fichier), repeat cancel (annuler répéter).

SOUS-TITRAGE (pour les disques DVD et Super VCD)

- Appuyez sur **SUBTITLE** une fois pour afficher le sous-titrage actuel.

- Appuyez de nouveau pour basculer entre les différents modes de sous-titrage.

REMARQUE : Pour les disques DVD et Super VCD Multi-langues, appuyez sur **SUBTITLE** pour choisir votre langue préférée de sous-titrage.

A-B : Avec les disques DVD, VCD et CD, appuyez sur A-B pour répéter une partie quelconque. Appuyez sur A-B pour définir la position début (A).

SETUP (CONFIGURATION) : Appuyez sur SETUP pour ouvrir le menu de configuration DVD.

AUDIO : Appuyez sur la touche AUDIO pour choisir un canal audio.

INFO : Appuyez sur INFO pour afficher les informations sur le DVD.

Réglages de base de l'affichage écran (OSD)

Image

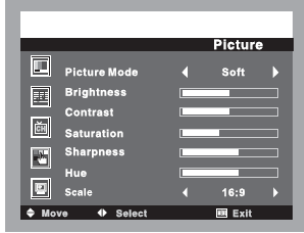

1. Appuyez sur la touche "MENU" pour ouvrir le menu OSD, puis appuyez sur la touche "▲/▼" pour sélectionner le menu "Picture" (Image).
2. Appuyez sur la touche "◀/▶" pour ouvrir le menu "Picture", puis appuyez sur la touche "▲/▼" pour sélectionner "Picture Mode" (Qualité d'image) et appuyez sur "◀/▶" pour choisir une qualité d'image parmi Normal/ Soft (Douce)/ Vivid (Vive)/ User (Personnalisée).
3. Appuyez sur "▲/▼" pour ouvrir le menu "Brightness" (Luminosité) et appuyez sur "◀/▶" pour ouvrir le menu de réglage de la luminosité et régler sa valeur.
4. Appuyez sur "▲/▼" pour ouvrir le menu "contrast" et appuyez sur "◀/▶" pour ouvrir le menu de réglage de contraste.
5. Appuyez sur "▲/▼" pour ouvrir le menu "Saturation" et appuyez sur "◀/▶" pour ouvrir le menu de réglage de la saturation.
6. Appuyez sur "▲/▼" pour ouvrir le menu "Sharpness" (Netteté) et appuyez sur "◀/▶" pour ouvrir le menu de réglage de la netteté.
7. Appuyez sur "▲/▼" pour ouvrir le menu "Hue" et appuyez sur "◀/▶" pour ouvrir le menu de réglage de la teinte.
8. Appuyez sur "▲/▼" pour ouvrir le menu "Scale" (Format) et appuyez sur "◀/▶" pour choisir un format parmi 16:9/4:3.
9. Appuyez sur la touche "MENU" pour retourner au menu précédent,

Son

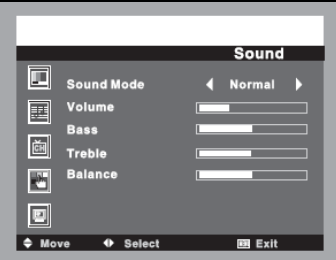

1. Appuyez sur la touche "MENU" pour ouvrir le menu OSD, puis appuyez sur la touche "▲/▼" pour sélectionner le menu "Sound" (Son).
2. Appuyez sur la touche "◀/▶" pour ouvrir le menu "Sound", puis appuyez sur la touche "▲/▼" pour sélectionner select "Sound Mode" (Qualité du son) et appuyez sur "◀/▶" pour choisir une qualité de son parmi Normal/ News (Actualités)/ Movie (Films) / User (Personnalisée).
3. Appuyez sur "▲/▼" pour ouvrir le menu "Volume" et appuyez sur "◀/▶" pour ouvrir le menu de réglage de volume.
4. Appuyez sur "▲/▼" pour ouvrir le menu "Bass" (Graves) et appuyez sur "◀/▶" pour ouvrir le menu de réglage des graves.
5. Appuyez sur "▲/▼" pour ouvrir le menu "Treble" (Aigus) et appuyez sur "◀/▶" pour ouvrir le menu de réglage des aigus.
6. Appuyez sur "▲/▼" pour ouvrir le menu "Balance" et appuyez sur "◀/▶" pour ouvrir le menu de réglage de la balance.
7. Appuyez sur la touche "MENU" pour retourner au menu précédent,

Canal

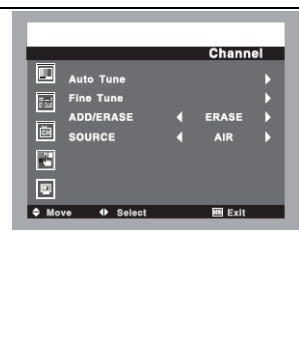
	<ol style="list-style-type: none"> 1. Appuyez sur la touche "MENU" pour ouvrir le menu OSD, puis appuyez sur la touche "▲/▼" pour sélectionner le menu "Channel" (Canal). 2. Appuyez sur "◀/▶" pour ouvrir le menu "Channel", puis appuyez sur "▲/▼" pour sélectionner "Auto Tune" (Recherche automatique) et appuyez sur "◀/▶" pour ouvrir le menu de réglage de la recherche automatique et la mémorisation dans la liste des programmes. 3. Appuyez sur "▲/▼" pour ouvrir le menu "Fine Tune" (Réglage de Précision) et appuyez sur "◀/▶" pour ouvrir le menu de réglage de Précision. 4. Appuyez sur "▲/▼" pour sélectionner "ADD/ERASE" (Ajouter/Supprimer) et appuyez sur "◀/▶" pour choisir ADD ou ERASE. 5. Appuyez sur "▲/▼" pour sélectionner "SOURCE" et appuyez sur "◀/▶" pour choisir une source parmi AIR/STD/IRC/HRC. 6. Appuyez sur la touche "MENU" pour retourner au menu précédent,
---	--

Fonctions

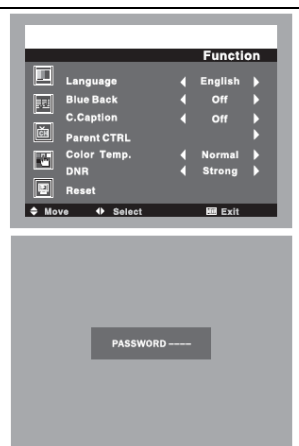
	<ol style="list-style-type: none"> 1. Appuyez sur la touche "MENU" pour ouvrir le menu OSD, puis appuyez sur la touche "▲/▼" pour sélectionner le menu "Function" (Fonctions). 2. Appuyez sur "◀/▶" pour accéder au menu "Function", puis appuyez sur "▲/▼" pour sélectionner "Language" et appuyez sur "◀/▶" pour choisir une langue OSD telle que English/Fançais/Espagnol. 3. Appuyez sur "▲/▼" pour sélectionner "Blue Back" (Fond bleu) et appuyez sur "◀/▶" pour choisir activer ou désactiver Fond bleu. 4. Appuyez sur "▲/▼" pour ouvrir le menu "C.Caption" (Sous-titrage), puis appuyez sur "◀/▶" pour choisir les options de Sous-titrage et de texte parmi CC1, CC2, CC3, CC4, TEXT1, TEXT2, TEXT3, TEXT4 et OFF (désactivé). 5. Appuyez sur "▲/▼" pour ouvrir le menu "Parent CTRL" (Contrôle Parental), puis appuyez sur "◀/▶" pour pouvoir entrer le mot de passe (le mot de passe par défaut est "0000"). Cette fonction permet aux parents de contrôler les programmes que regardent leurs enfants. <ol style="list-style-type: none"> 1) Appuyez sur "▲/▼" pour sélectionner "Change Password" (Changer le mot de passe) pour changer le mot de passe.
--	---

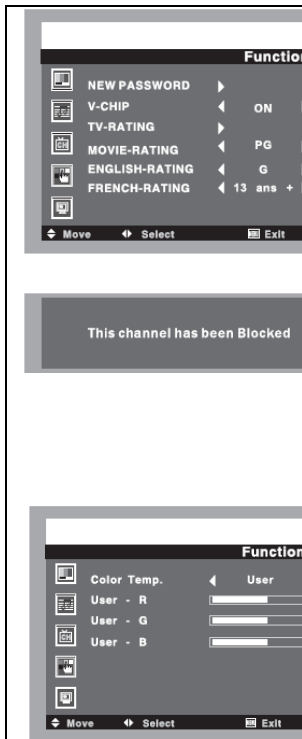

- 2) Appuyez sur "▲/▼" pour sélectionner "V-CHIP" (puce antiviolence) et appuyez sur "◀/▶" pour choisir activer ou désactiver V-CHIP.
- 3) Appuyez sur "▲/▼" pour sélectionner "TV RATING" (Classification TV) et appuyez sur "◀/▶" pour choisir la classification TV. Appuyez sur "◀" pour choisir "U" (unblock (déverrouillé)) ou "B" (block (verrouillé)).
- 4) Appuyez sur "▲/▼" pour sélectionner "MOVIE RATING" (Classification des films) et appuyez sur "◀/▶" pour choisir la classification des films. (G/PG/PG-13/R/NC-17/X/NONE (aucun))
- 5) Appuyez sur "▲/▼" pour sélectionner "ENGLISH-RATING" (Classification Anglaise) et appuyez sur "◀/▶" pour choisir la classification Anglaise. (G/PG/14.+/18.+/E/C/C8+)
- 6) Appuyez sur "▲/▼" pour sélectionner "FRENCH-RATING" (Classification Française) et appuyez sur "◀/▶" pour choisir la classification Française. (G/8 ans+/13 ans+/16 ans+/ 18 ans+/E)
- 7) Quand un message relatif aux canaux bloqués s'affiche, appuyez sur "V-CHIP" de la télécommande. Entrez le mot de passe pour débloquer le canal.
6. Appuyez sur "▲/▼" pour sélectionner le menu "Color Temp." (Température de Couleur), puis appuyez sur "◀/▶" pour accéder au menu "Color Temp." et appuyez sur "◀/▶" pour choisir une température de Couleur parmi Normal/ Warm (Chaude)/ Cool (Douce)/ User (Personnalisée).
Appuyez sur "▲/▼" pour sélectionner "User-R" (Personnaliser le Rouge) et appuyez sur "◀/▶" pour accéder au menu et régler la valeur de cette option.
Appuyez sur "▲/▼" pour sélectionner "User-G" (Personnaliser le Vert) et appuyez sur "◀/▶" pour accéder au menu et régler la valeur de cette option.
Appuyez sur "▲/▼" pour sélectionner "User-B" (Personnaliser le Bleu) et appuyez sur "◀/▶" pour accéder au menu et régler la valeur de cette option.
7. Appuyez sur "▲/▼" pour sélectionner "DNR" et appuyez sur "◀/▶" pour régler la valeur de la réduction dynamique du bruit parmi Normal/ Weak (Faible)/ Strong (Fort).
8. Appuyez sur "▲/▼" pour sélectionner "Reset" (Réinitialiser) et appuyez sur "◀/▶" pour restaurer tous les paramètres à leurs valeurs d'usine.
9. Appuyez sur la touche "MENU" pour retourner au menu précédent,

PC (Quand le signal d'entrée est PC)

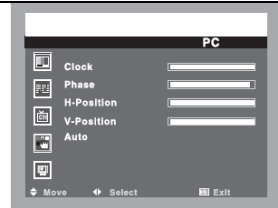

1. Appuyez sur la touche "MENU" pour ouvrir le menu OSD, puis utilisez la touche "▲/▼" pour sélectionner le menu "PC".
2. Appuyez sur "◀/▶" pour ouvrir le menu "PC", puis appuyez sur "▲/▼" pour sélectionner "Clock" (horloge) et appuyez sur "◀/▶" pour ouvrir le menu de réglage de l'horloge et la régler.
3. Appuyez sur "▲/▼" pour ouvrir le menu "Phase" et appuyez sur "◀/▶" pour ouvrir le menu de réglage de la phase et régler sa valeur.
4. Appuyez sur "▲/▼" pour sélectionner "H-Position" (Position Horizontale) et appuyez sur "◀/▶" pour ouvrir le menu de réglage position horizontale et la régler.
5. Appuyez sur "▲/▼" pour sélectionner "V-Position" (Position Verticale) et appuyez sur "◀/▶" pour ouvrir le menu de réglage position verticale et la régler.
6. Appuyez sur "▲/▼" pour sélectionner "Auto" et appuyez sur "◀/▶" pour un réglage automatique.
7. Appuyez sur la touche "MENU" pour retourner au menu précédent,

SOURCE



1. Appuyez sur "SOURCE" pour ouvrir le menu de choix de la source du signal d'entrée.
2. Appuyez sur "▲/▼" pour sélectionner la source du signal d'entrée.
3. Appuyez sur "◀/▶" pour confirmer.
4. Appuyez sur "SOURCE" pour quitter le menu source.

 **Utilisation du DVD**

Utilisation du DVD

Appuyez sur la touche Power (marche/arrêt) de la télé ou de la télécommande, puis appuyez sur la touche SOURCE pour choisir le mode DVD, puis appuyez sur la touche OK pour entrer.

L'écran affichera "NO DISC" (aucun disque) si aucun disque n'est inséré dans le lecteur DVD.

Code de région 1

Les films sur DVD sont commercialisés à des dates et régions différentes dans le monde, tous les lecteurs ont des codes de régions et les disques peuvent avoir un Code de région. Si vous chargez un disque de code de région différent de celui du lecteur vous aurez un message relatif au code de région. Le disque ne va pas être lu et doit être retiré. Le code de région de ce lecteur est 1 (référez vous au symbole ci-dessous).





Insérer un disque

Insérez un disque avec le côté miroir vers vous. Si le disque est double face, insérez-le avec le titre à regarder vers vous.

Ne pas toucher la surface du disque.

Prenez le disque par les bords extérieurs avec vos doigts et insérez-le dans la fente. Le lecteur se charge de tirer automatiquement le disque vers l'intérieur.

Pour "Ejecter" le disque, appuyez sur la touche  de la télé ou  de la télécommande.

Lecture

Le contenu du menu de chaque disque dépend de la manière dont il a été créé et les fonctionnalités qui y sont incluses. Certains disques sont lus dès qu'ils sont insérés, d'autres nécessitent une intervention avec la touche de lecture. Différents modes de lecture sont fournis tels que Lecture par menu, Lecture Séquentielle et d'autres modes.

Lecture par menu

1. Compatible avec les DVD, SVCD et VCD2.0.
2. Si le disque est un DVD, un menu ROOT (Racine) apparaît à l'écran. Si le disque est un SVCD or VCD 2.0, appuyez sur la touche Menu pour faire apparaître le menu.
3. Si un disque DVD est chargé, utilisez les touches fléchées pour surligner les éléments du menu à choisir. Si le disque est un SVCD or VCD 2.0, utilisez les touches numériques pour sélectionner la piste à lire.
4. Appuyez sur la touche ENTER ou Play pour démarrer la lecture dès que surligné.
5. Retour au menu lors de lecture : lors de lecture de disque DVD, appuyez sur la touche Menu pour retourner au menu "ROOT" (Racine). lors de lecture de disque SVCD ou VCD, et que PBC est "on" (activé), appuyez sur la touche Menu pour retourner au menu disque.

Lecture de titre

1. Compatible uniquement avec les disques DVD.
2. En cours de lecture de DVD, appuyez sur la touche Title pour afficher le contenu du disque.
3. Appuyez sur les touches fléchées pour surligner le titre que vous souhaitez choisir, puis appuyez sur Enter, vous pouvez également utiliser les touches numériques.
4. Le lecteur DVD commence par le premier chapitre du titre choisi.

Lecture séquentielle

1. Compatible avec les disques DVD, SVCD, VCD, CD, HD-CD, WMA, Audio numérique/JPEG.
2. Lors de lecture de disque SVCD ou VCD, et que PBC est "on" (activé), appuyez sur la touche Menu pour désactiver PBC ("off"). Le lecteur entre en mode lecture séquentielle. Appuyez de nouveau sur cette touche MENU pour activer PBC ("on").
3. Sauf pour les disques SVCD ou VCD, en stop, si on appuie sur Play, le lecteur passe en mode lecture séquentielle. Ceci est valable pour tous les disques compatibles.

4. Selon la surbrillance, utilisez les touches de navigation pour surligner la position où vous voulez entrer les éléments.

Autres utilisations

Sélectionner des pistes

1. Compatible avec les disques DVD, SVCD, VCD, CD, HD-CD, WMA, Audio numérique/JPEG.
2. En cours de lecture de disque DVD, utilisez les touches numériques du menu ou de la page titre pour sélectionner des pistes ; vous pouvez utiliser les touches numériques pour entrer les numéros des titres souhaités.
3. En cours de lecture séquentielle de disque SVCD ou VCD, utilisez les touches numériques pour sélectionner les pistes. (Lorsque PBC est on (activé), vous ne pouvez qu'utiliser les touches Prev / Next (Précédent/Suivant) pour sélectionner)
4. Pour les disques CD et HD-CD, vous pouvez entrer directement les numéros des pistes au moyen des touches numériques.
5. En cours de lecture de disque WMA, Audio numérique/JPEG, utilisez les touches numériques pour sélectionner les pistes de la liste courante des pistes.

Saut de pistes

1. Compatible avec les disques DVD, SVCD, VCD, CD, HD-CD, WMA, Audio numérique/JPEG.
2. Pour aller au début du titre/chapitre/piste suivant d'un disque, appuyez sur la touche Next (suivant) de la télécommande ou du côté droit du lecteur.
3. Pour aller au début du titre/chapitre/piste précédent d'un disque, appuyez sur la touche Prev (précédent) de la télécommande ou du côté droit du lecteur.

Avance/Retour rapide multi-vitesses

1. Compatible avec les disques DVD, SVCD, VCD, CD, HD-CD, WMA, Audio numérique.
2. Appuyez sur la touche Avance rapide multi-vitesses de la télécommande en cours de lecture pour effectuer une recherche à travers le disque. L'Avance rapide multi-vitesses fonctionne en quatre vitesses : x2, x4, x8, x20.
3. A chaque fois vous appuyez sur la touche, la vitesse de recherche augmente. Si vous appuyez sur la touche cinq fois, lecture accélérée vers l'avant/arrière passe au début du titre/chapitre suivant, et retourne à la vitesse normale ; en cours de lecture de SVCD ou VCD avec PBC on, lorsque la lecture accélérée atteint le début de la piste suivante, et reprend sa vitesse normale.

Lecture ralentie multiphases

1. Compatible avec les disques DVD, SVCD, VCD, CD, HD-CD, WMA, Audio numérique.
2. La lecture ralentie multiphases fonctionne en six vitesses : 1/2, 1/3, 1/4, 1/5, 1/6, 1/7 de la vitesse normale lorsque vous appuyez sur la touche "Slow" à plusieurs reprises en cours de lecture de disque.
3. Si vous appuyez sur la touche Play ou sept fois sur la touche "Slow", le lecteur reprend la lecture normale.

Utilisation de la fonction Repeat (Répéter)

1. Compatible avec les disques DVD, SVCD, VCD, CD, HD-CD, WMA, Audio numérique/JPEG.

Autres utilisations

2. En cours de lecture d'un disque, appuyez une fois sur Repeat, la bannière de répétition apparaît signalant le mode répétition.

- a) En mode lecture séquentielle de disques SVCD, VCD, CD, HD-CD, WMA or Audio numérique /JPEG. Appuyez de nouveau sur Repeat pour activer le mode de répétition. Trois modes de répétition sont disponibles : Off (Désactivé), Track Repeat (Répéter Piste), et Disc Repeat (Répéter Disque). A chaque fois vous appuyez sur la touche, le mode de répétition change. Si vous appuyez quatre fois sur la touche, le mode de répétition sera Désactivé (Off).
- b) En cours de lecture de disques DVD, appuyez de nouveau sur Repeat pour activer le mode de répétition. Trois modes de répétition sont disponibles : Off (Désactivé), Chapter Repeat (Répéter Chapitre), et Title Repeat (Répéter Titre). A chaque fois vous appuyez sur la touche, le mode de répétition change. Si vous appuyez quatre fois sur la touche, le mode de répétition sera Désactivé (Off).
- c) En cours de lecture de disques WMA, Audio numérique /JPEG, appuyez de nouveau sur Repeat pour activer le mode de répétition. Quatre modes de répétition sont disponibles : Off (Désactivé), Track Repeat (Répéter Piste), Directory Repeat (Répéter Dossier), et Disc Repeat (Répéter Disque). A chaque fois vous appuyez sur la touche, le mode de répétition change. Si vous appuyez cinq fois sur la touche, le mode de répétition sera Désactivé (Off).

Utilisation de la fonction GOTO (Aller à)

1. Compatible avec les disques DVD, SVCD, VCD, HD-CD
2. Vous utilisez la fonction Search (recherche) pour sélectionner un numéro de titre / chapitre / piste ou aller à un point particulier dans un titre.

Premièrement appuyez sur GOTO (Aller à) de la télécommande pour ouvrir le menu de recherche et entrer en mode édition. Deuxièmement, utilisez les touches de navigation pour surligner le numéro de titre / chapitre / piste ou l'option durée : Troisièmement, utilisez les touches numériques pour entrer le numéro de titre / chapitre / piste ou le temps écoulé dans le titre au bout duquel vous entrez dans ce dernier. Enfin, appuyez sur la touche ENTER pour démarrer la lecture.

Par exemple, en entrant 01:23:56, la lecture démarrera dans le titre après une heure, vingt-trois minutes et cinquante-six secondes.

3. Remarques
 - a) Si PBC est on, il change automatiquement en off au démarrage de recherche en lecture.
 - b) En cours de lecture de disques WMA, MP3 /JPEG, la fonction Search n'est pas disponible.

Changer de piste sonore ou de langue

1. Compatible avec les disques DVD, SVCD, VCD, HD-CD, WMA, Audio numérique/JPEG.
2. Appuyez sur la touche AUDIO pour afficher la piste sonore courante.
 - a) Appuyez sur cette touche pour basculer entre les différentes pistes sonores.
 - b) Appuyez de nouveau sur cette touche de la télécommande pour passer à la piste sonore suivante.
3. Sur un disque VCD, trois pistes sonores sont disponibles : Stéréo/MONO L (gauche)/MONO R (droite).
Détecer, et Détecer R/R AUTO A/D. A chaque fois vous appuyez sur la touche, le son de la piste audio change. Si vous appuyez sur la touche six fois, le son de la piste audio reviendra sur Stéréo.
4. Sur un disque CD, HD-CD, WMA, Audio numérique, trois pistes sonores sont disponibles : Stéréo/MONO L (gauche)/MONO R (droite).
5. Lors de lecture de disque DVD ou SVCD, appuyez sur la touche AUDIO pour afficher la langue audio actuelle, appuyez de nouveau pour passer à la langue suivante, si le disque en comporte plusieurs.

Sous-titrages

1. Compatible uniquement avec les disques DVD et SVCD.

2. Appuyez une première fois sur la touche Subtitle de la télécommande pour afficher la bannière des informations de sous-titrage.
3. Lorsque le disque DVD ou SVCD est enregistré avec plusieurs sous-titres, vous pouvez utiliser la fonction Subtitle pour afficher les sous-titres. Par défaut le sous-titrage est désactivé. La bannière des informations de sous-titrage est off.
4. Pour afficher les sous-titres, appuyez de nouveau sur la touche Subtitle. La bannière des informations sur le sous-titrage affichera la langue avec son numéro de série et les sous-titres sont affichés dans cette langue. 3 sous-titrages sont pris en charge : Anglais, Français, Espagnol et Portugais.
A chaque fois vous appuyez sur la touche Subtitle, le sous-titrage change.
Par exemple, "Symbole de Langue : [1 English DTS 3CH] ou [Off] (la disponibilité des sous-titrages dépend du disque). Pour désactiver le sous-titrage, appuyez sur la touche Subtitle jusqu'à ce que 'Subtitle Off' soit affiché.

Couper le Son

1. Compatible avec les disques DVD, SVCD, VCD, CD, HD-CD, WMA, Audio numérique/JPEG.
2. En appuyant sur la touche Mute, vous supprimez le son, l'indication "MUTE" sera affichée à l'écran. Appuyez de nouveau sur la touche Mute ou sur la touche Vol + pour retourner aux conditions normales.
3. Si le lecteur ne produit aucun son, vérifiez si "Mute" est activé.

Répéter un Segment particulier du disque que vous définissez

1. Compatible avec les disques DVD, SVCD, VCD, CD, HD-CD, WMA, Audio numérique.
2. En lecture normale ou accélérée, appuyez sur la touche A-B une première fois, REPEAT "A" s'affiche. Cela marque le début de la partie à répéter.
3. Appuyez à nouveau sur la touche A-B, REPEAT A-B s'affiche, cela marque la fin de la partie à répéter.
4. La portion sera répétée jusqu'à ce que vous appuyiez sur la touche "REPEAT" pour désactiver cette fonction.
5. Appuyer sur A-B de nouveau pour annuler les points début et fin.
6. Avec les disques SVCD, VCD ou CD, on ne peut répéter qu'une partie d'une piste. Lorsque la piste suivante commence, la fonction de répétition s'arrête automatiquement.
7. Avec les disques DVD, on ne peut répéter qu'une partie d'un titre.

Disques audio numérique

1. Compatible avec les disques audio numérique.
2. Le lecteur affichera automatiquement l'arborescence du disque sur l'écran télé.
3. La lecture commence par la première piste du dossier sélectionné.
4. Utilisez les touches de déplacement pour changer de dossier.

Système d'exploitation du DVD

Le système d'exploitation définit les paramètres de réglage de l'ensemble ; ces paramètres seront sauvegardés jusqu'au prochain changement.

Les étapes du Menu Setup

1. Arrêtez ou mettez le lecteur en pause. Appuyez sur DVD-SETUP de la télécommande. Le menu principal suivant sera affiché.

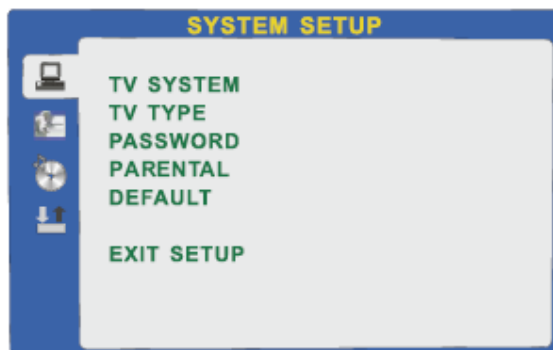

2. Appuyez sur la touche ▲/▼ pour sélectionner l'icône de la section souhaitée, ex. "TV System" (système TV) et appuyez sur ► pour ouvrir cette section
3. Appuyez sur la touche ▲/▼ pour sélectionner la fonction souhaitée et appuyez sur ► pour ouvrir cette fonction.
4. Appuyez sur la touche ▲/▼ pour sélectionner la fonction souhaitée et appuyez sur "OK" pour sélectionner le nouveau paramètre.
5. Pour quitter le menu, appuyez sur "DVD-SETUP" ou ▼ pour sélectionner EXIT SETUP (Quitter la configuration) et appuyez sur "OK" pour lancer la routine de configuration, si vous appuyez sur la touche suivante, vous fermez le menu setup, tout en sauvegardant les paramètres modifiés.

Menu spécifications

1. CONFIGURATION SYSTÈME

Les options du menu system setup (configuration système) sont les suivantes :

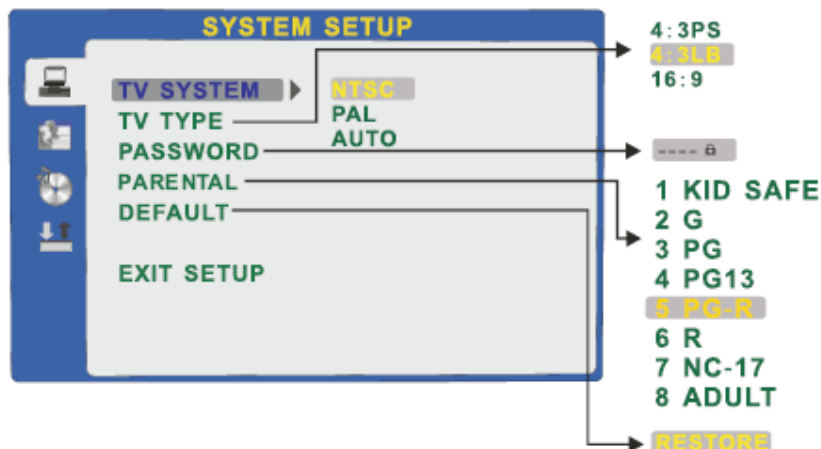

Système TV

Sélectionnez le TYPE TV approprié en fonction du système de couleurs de votre télé.

MOT DE PASSE

Par défaut le mot de passe est verrouillé au départ. Vous ne pouvez ni définir des classifications, ni changer le mot de

passer. Vous aurez besoin de déverrouiller le mot de passe pour modifier ces fonctionnalités. Le mot de passe par défaut est "0000". En utilisant les touches de navigation, surlignez "PASSWORD", appuyez sur la touche ► et entrez "0000". Le symbole affichera un cadenas ouvert. A présent vous pouvez changer la classification ou entrer un nouveau mot de passe.

Si le symbole de verrouillage est "🔒" vous devez appuyer sur la touche ► pour accéder au champ de verrouillage, le symbole de verrouillage sera changé en "🔓", vous pouvez entrer un nombre de 4 chiffres. Retenez ou notez le nouveau mot de passe dans un endroit sûr.

PARENTAL

La classification est un système qui fonctionne comme celui des films. Il vous permet de contrôler les types de DVD que votre famille peut regarder. Il y a 8 niveaux de choix, de KID SAFE (Sans risque pour les enfants) à ADULT. L'option Adult permet de lire tout type.

2. CONFIGURATION DES LANGUES

Les options du menu language setup (configuration des langues) sont les suivantes :



- Langue de l'affichage écran (OSD) : L'affichage écran (OSD) sera dans la langue que vous avez choisie.
- LANGUE AUDIO : Si le disque en cours de lecture comprend cette langue, l'audio sera dans cette langue.
- LANGUE DE SOUS-TITRAGE : Si le disque en cours de lecture comprend cette langue, vous pouvez sélectionner la dans le menu ou en utilisant la touche "SUBTITLE" de la télécommande.
- MENU LANG: Si le disque en cours de lecture comprend cette langue, vous pouvez choisir cette langue.

3. AUDIO SETUP (configuration audio)

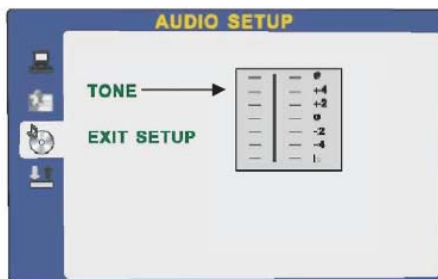

- TONALITE : Utilisez les ▲/▼ pour déplacer le curseur et régler la tonalité.

4. CONFIGURATION DU NUMERIQUE

Les options du menu video setup (configuration vidéo) sont les suivantes :

- DYNAMIC RANGE (Gamme dynamique) : Utilisez les ▲/▼ pour déplacer le curseur et régler la gamme dynamique.
- DUAL MONO : Pour choisir le mode de sortie audio.
- Il y a quatre modes : STEREO/ MONO L/ MONO R/ MIX MONO.

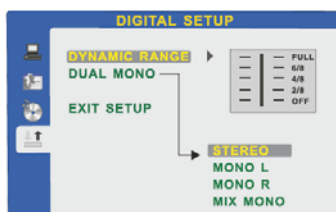

Manipulation des disques

A propos des termes relatifs aux disques

Titre

Généralement, des images ou de la musique compressées sur un DVD sont divisées en plusieurs sections, "titre".

Chapitre

Une petite section des images ou de la musique d'un titre du DVD, habituellement un titre comprend un ou plusieurs chapitres numérotés pour faciliter la recherche, mais certains disques peuvent ne pas comprendre de chapitres.

Piste

Un segment des images ou de la musique d'un CD, les pistes numérotées pour faciliter la recherche.

Soins à apporter aux disques

Les disques vidéo contiennent des données très compressées qu'il faut manipuler avec soin.

1. Tenez les disques par les bords ou par un bord et le trou central. Ne pas toucher les surfaces du disque.
2. Ne pas plier ou appuyer sur un disque.



3. Ne pas exposer le disque directement au soleil ou à des sources de chaleur, rangez les disques à la verticale dans une boîte.

Ne pas exposer le disque :

À la lumière directe du soleil

À la chaleur ou à des appareils dégageant de la chaleur

Humidité très élevée

Utilisez un chiffon doux et sec pour nettoyer la surface des disques, essuyez très délicatement la surface, selon les rayons, du centre vers le bord extérieur.

Ne pas utiliser de diluants, alcool, produits chimiques ou aérosols pour le nettoyage. De tels nettoyants pourraient endommager définitivement la surface du disque.

Guide de dépannage Simple

S'il n'y a pas d'affichage ou les performances se dégradent, vérifiez le poste en consultant les conseils suivants. Ne pas oublier de vérifier les périphériques afin de localiser la source du problème. Si vous n'arrivez pas à résoudre votre problème, contactez votre revendeur pour obtenir de l'aide.

SYMPTOME	CAUSE POSSIBLE	REMEDE
GÉNÉRALITÉS		
Mort, aucun témoin allumé	La télé n'est pas alimentée	Vérifiez tous les branchements télé y compris la prise CC, le cordon d'alimentation et la prise secteur.
Mort, témoin rouge allumé	Le poste est encore en veille	Appuyez sur la touche Power (marche/arrêt) de la télé ou de la télécommande.
Ecran bleu	Aucun signal	Vérifiez le signal d'entrée.
	Source sélectionnée incorrecte	Appuyez sur INPUT pour sélectionner la source du signal d'entrée.
Image télé bruyante, neigeuse et voilée	Signal d'antenne faible	En cas d'antenne d'intérieur, essayez de la déplacer. Vérifiez toutes les connexions d'antenne.
Pas de son	Coupure du son "Muet"	Désactiver l'option "Mute".
	Volume très faible	Vérifiez les réglages du volume.
	Les haut-parleurs externes ne sont pas connectés (si utilisés)	Vérifiez que les haut-parleurs externes sont connectés
DVD		
N'accepte pas de disque	DVD non sélectionné	Sélectionnez DVD à l'aide de la touche INPUT
Message "NO DISC" (aucun disque)	Disque mal inséré	La face miroir doit être vers vous s'il s'agit d'un disque face simple.
	Le disque est endommagé ou sale	Examinez le disque ; jetez-le s'il est endommagé. S'il est sale, voir "Manipulation des disques", page 23.
Image figée ou coupée	Le disque est endommagé ou sale	Voir "Manipulation des disques", page 23.
Certaines fonctionnalités ne marchent pas sur certains disques	Il se peut que le disque ne prenne pas en charge de telles fonctionnalités	Lire les informations à propos du disque

Raccordement de dispositifs externes

Raccordement de dispositifs externes

Sortie RCA pour le raccordement de sortie DVD

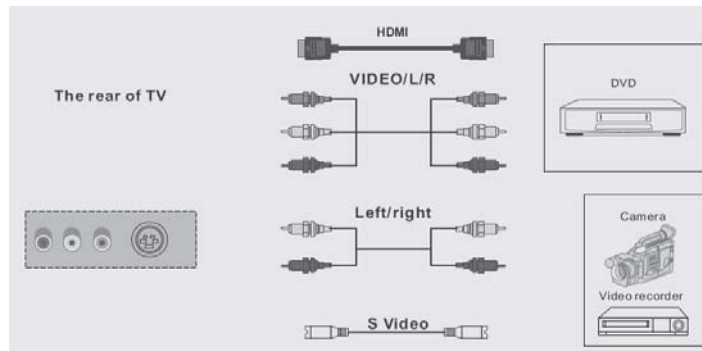

English	Translation
The rear of TV	L'arrière de la télé
HDMI	HDMI
VIDEO/L/R	VIDEO/Gauche/Droite
Left/right	Gauche/droite
S Video	S-Vidéo
DVD	DVD
Camera	Caméra
Video recorder	Caméscope

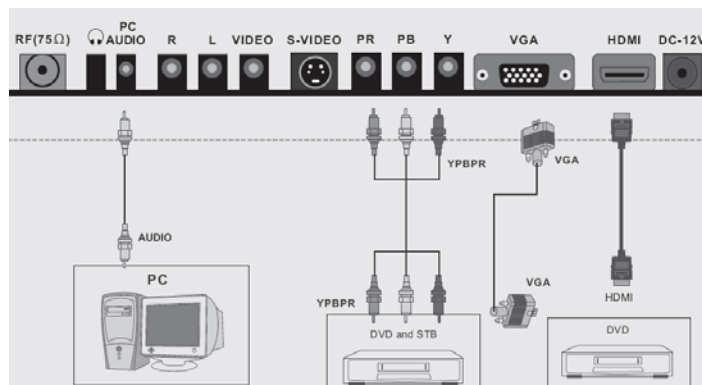

RF (75Ω)	RF (75Ω)
PC AUDIO	Audio PC
R	R (droite)
L	L (gauche)
VIDEO	VIDÉO
S-VIDEO	S-VIDEO
PR	PR
PB	PB
Y	Y
VGA	VGA
HDMI	HDMI
DC-12V	12 V CC
AUDIO	AUDIO
YPBPR	YPBPR
VGA	VGA
PC	PC
HDMI	HDMI
DVD and STB	DVD et STB (décodeur)

Remarque :

Si vous utilisez une entrée YPBPR/S-VIDEO/VIDEO, les câbles audio Gauche/droite sont nécessaires pour la reproduction audio.

Spécifications

Caractéristiques du panneau	
Taille de l'écran	19 pouces
Zone utile	410,4 mm (H) x 256,5 mm (V)
Format d'image	16:10
Résolution du panneau	1440 x 900
Luminosité	300 cd/m ²
Ratio de contraste	850:1
Angles de visualisation	85/85/80/80 CR ≥ 10
Pas de masque	0,285 mm (H) x 0,285 mm (V)
Nombre maximum de couleurs	16,2 M
Temps de réponse en Noir et Blanc (R & D)	5 ms
Langues OSD	
Anglais, Français, Espagnol	
Caractéristiques de la télé	
Système de couleurs	NTSC
Réception canaux	M/N
Systèmes vidéo pris en charge	
Entrées vidéo composite	NTSC/PAL/SECAM
Entrée S-Vidéo	NTSC/PAL/SECAM
Antenne (RF)	NTSC
Sorties audio	
Sorties audio maximum	2 (3 W, 4 Ohm)
Connecteurs d'entrée	
Entrée TV (Antenne TV Analogique)	1 (RF – 75 Ohm)
DVD	Intégré
Entrée AV (Vidéo)	1 Composite (RCA jaune)
Entrée S-Vidéo	1 (4 pin DIN)
Entrée VGA	1 (15 pin D-Sub)
Entrée YPBPR	1 Composant (3 pin)
Entrées audio Gauche+Droite (Pour AV, S-Vidéo, YPBPR)	1 (RCA Blanc, RCA Rouge)
Entrée audio PC	Mini prise Phono Stéréo (3,5 mm)
HDMI	1 (19 pin)
Résolutions VGA prises en charge	
640x480 @ 60Hz/75Hz	
800x600 @ 60Hz/75Hz	
1024x768 @ 60Hz/75Hz	
1440x900 @ 60Hz	
Alimentation	
Adaptateur secteur	CA 100 V – 240 V ~ 50/60 Hz
Alimentation TV	CC 12 V 5 A
Consommation d'énergie	<60 W